

ELEGOO 爱乐酷

# Saturn 4 Ultra

## 光固化3D打印机

使用指南

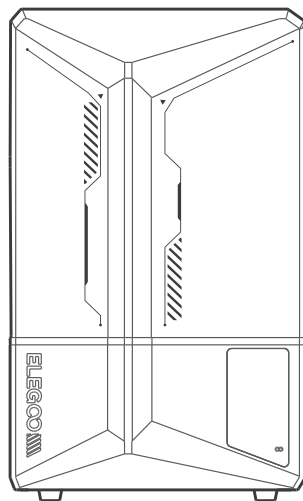

收到产品后,请确认设备是否完好,配件是否齐全如果有破损缺失及时联系店铺客服处理(ELEGOO为了确保每台产品的使用性能,每台产品出厂发货前都会经过严格的打印测试,您收到产品可能会有部分轻微划痕,属于正常现象请放心使用)

### 免责声明与警告:

感谢您购买ELEGOO产品,本文所提及的内容关系到您的安全以及合法权益与责任。使用本产品前,请仔细阅读本文以确保已对产品进行正确的设置。不遵循和不按照本文的说明与警告来操作可能会给您和周围的人带来伤害,损坏本产品或者其它周围的物品。本文档及ELEGOO产品所有相关的文档最终解释权归ELEGOO所有。

一旦使用本产品,即视为您已经仔细阅读免责声明与警告,理解、认可和接受本声明全部条款和内容。您承诺对使用本产品以及可能带来的后果负全部责任。您承诺仅出于正当目的使用本产品,并且同意本条款以及ELEGOO制定的任何相关条例、政策和指引。

ELEGOO不承担用户未按《使用指南》及其它文档或当地法律法规使用产品引发的一切损失。

ELEGOO享有对本文档的最终解释权,ELEGOO有权在不事先通知的情况下更改或终止本声明。

ELEGOO是深圳市智能派科技有限公司及其关联公司的商标。本文出现的产品名称、品牌等,均为其所属公司的商标或注册商标。

扫描下方二维码可获取相关信息。



**ELEGOO**

## 注意事项

---

- 请将3D打印机及其配件放到儿童触碰不到的地方。
- 料槽树脂的容量不低于其容积的1/3, 但不超过MAX线。
- 请将打印机放置于干燥的环境并做好防雨、防潮的保护。
- 如使用过程中遇到紧急情况请及时关闭3D打印机的电源。
- 打印机请在室内使用,避免处于阳光直射或是灰尘多的环境。
- 请保存包装箱30天,以便退货/换货(只接受ELEGOO原包装箱)。
- 如果打印失败,您需要清理料槽里面多余固化的树脂,否则会损坏打印机。
- 操作3D打印机的过程中请配套好口罩和手套,避免光敏树脂与皮肤直接接触。
- 如果料槽的离型膜发白、很多划痕、没有弹性、打印失败率高、请及时更换离型膜。
- 请使用专用清洗液或者浓度95%以上的酒精清洗模型,除非您使用可水洗树脂。
- 在使用过程中,如有问题,请联系ELEGOO售后服务,切勿私自拆装、改装ELEGOO 3D打印机,否则产品将失去保修资格,人为操作损坏需付费维修。

## 目录

---

装箱清单	01
机器介绍	02
机器参数	04
首次打印测试	05
软件安装与设置	06
网络管理中心	08
机器维护	11
保修政策	12

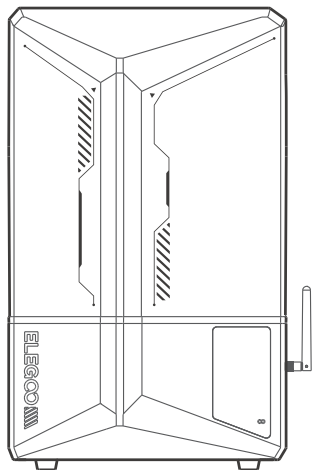

Saturn 4 Ultra 3D打印机



wifi天线

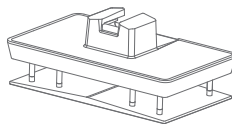

打印平台

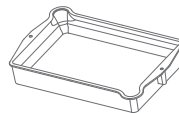

料槽

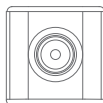

AI摄像头



接料盘



U盘



口罩

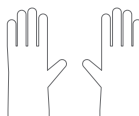

手套



漏斗



备用螺丝



使用指南



电源



工具包

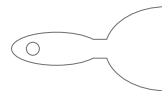

铲刀

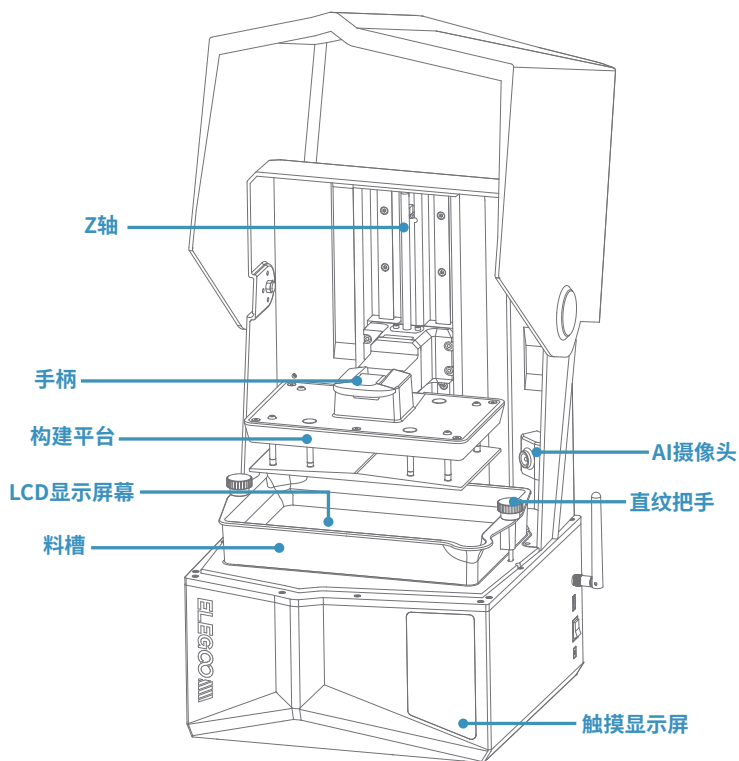

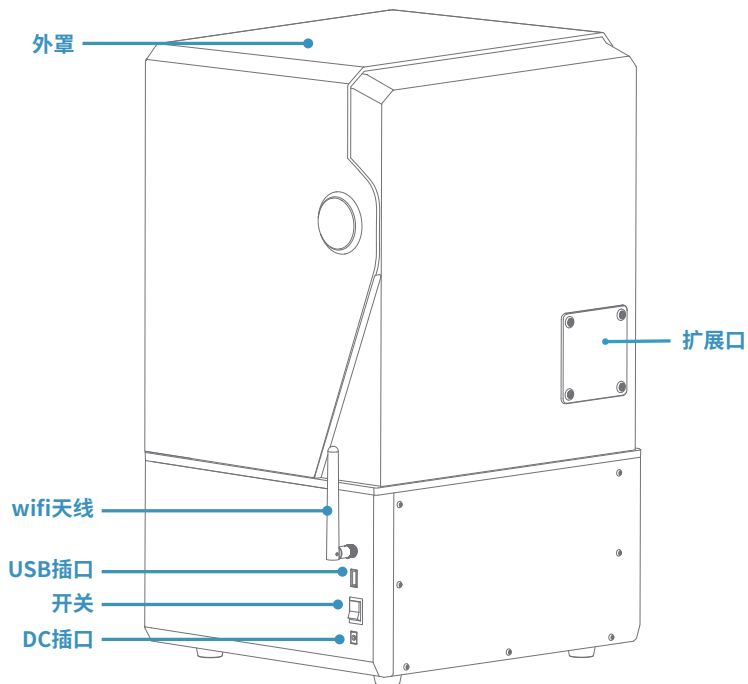

系统: EL3D-4.0

控制面板: 4.0寸电容触摸屏

切片软件: Chitu Box

数据输入: USB接口 & WiFi

系统参数

技术: MSLA立体光刻技术

光源: COB加菲镜 (波长405nm)

XY分辨率: 19\*24um (11520\*5120)

Z轴精度: 0.02mm

层厚: 0.01-0.2mm

打印速度 (MAX): 150mm/h

电源要求: 100-240V 50/60 Hz 24V6A

打印参数

机器尺寸: 327.4mm(L)\*329.2mm(W)\*548mm(H)

打印尺寸: 218.88mm(L)\*122.88mm(W)\*220mm(H)

包装尺寸: 660mm(L)\*450mm(W)\*450mm(H)

毛重: 19.3KG

净重: 14.5KG

机身参数

将构建平台插入连接块后，下压手柄，即可将构建平台固定在连接块上（构建板可自行调平，拆箱即用）。

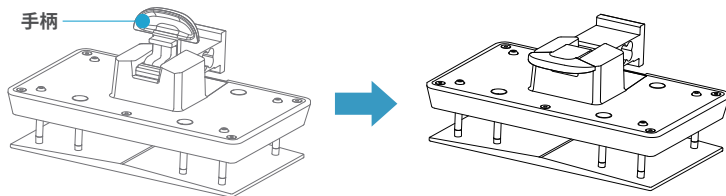

### 1. 模型打印

将树脂缓慢加入料槽（树脂液面不低于料槽容积的1/3且不超过MAX线，打印前设备会进行自检，自检期间不要触碰机器）盖上打印机外罩，然后选择切片好的测试模型进行打印。

### 2. 模型处理

打印完成后，待构建板上的树脂不再下滴，然后上抬手柄取出构建板，用铲刀取下模型。可以使用ELEGOO的专用清洗固化模型设备进行模型的后处理。

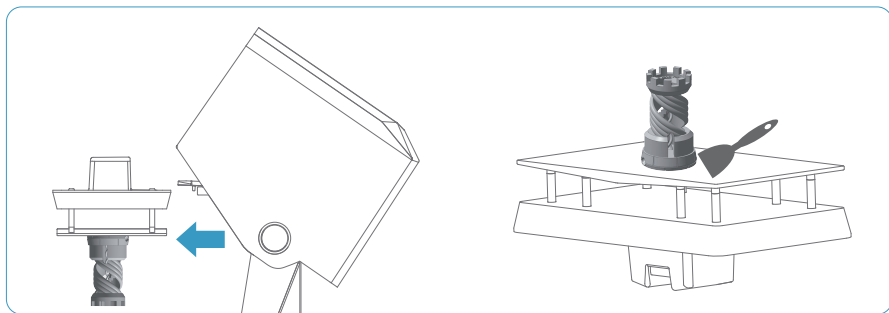

打印机可以安装使用U盘内的Chitu Box。

## 1. 安装Chitu Box

选择U盘中或者去Chitu的官网([www.chitubox.com](http://www.chitubox.com))下载合适的切片软件版本并安装在您的电脑上。

## 2. 如何使用Chitu Box

安装完成后, 运行Chitu Box 软件。点击 "文件-打开文件", 然后打开您自己的3D模型文件 (.stl类型), 通过左键点击模型, 使用左边菜单上的选项, 可以控制和改变模型的视觉角度、大小和位置。

## 3. Chitu Box设置

### 3.1 机器配置参数

点击 "参数设置", 选择ELEGOO Saturn 4 Ultra作为您的默认打印机。(见图1)



(图1)



(图2)

### 3.2 打印尺寸

默认参数不需要改变 (见图2), X 表示 X轴方向的最大打印尺寸 这样依次类推。

### 3.3 树脂参数 (见图3)

**树脂密度:** 1.1g/ml

**树脂价格:** 您可以输入您购买的树脂真实价格, 切片软件可以算出您每次打印模型的树脂价格。

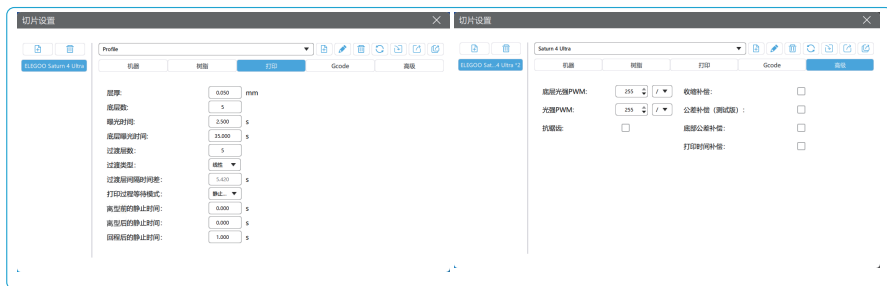

(图3)

### 3.4 参数 (见图3)

**层厚:** 每一层打印的厚度, 推荐的厚度是0.05毫米, 但您可以在0.01-0.2毫米之间设置。您设置的层厚越厚, 每层需要的曝光时间就越长。

**底层数:** 起始打印层数的设定。当底层数为n时, 前n层的曝光时间均为底层曝光时间, 默认设置为5层。

**曝光时间:** 普通打印层的曝光时间, 正常打印层的曝光时间 默认设置为2.5S, 打印层厚设置越厚, 需要的时间越长。

**底层曝光时间:** 设定底层曝光时间。适当增加底层曝光时间有助于增加打印模型与打印平台的粘结强度, 默认设置为35S。

**过渡层数:** 底层之后的过渡层数, 使各层之间的粘合更紧密。除曝光时间外, 过渡层的其他参数与正常层一致。

**过渡类型:** 设置从底层过渡到正常层时曝光时间的过渡类型, 默认为线性过渡。

**离型前的静止时间:** 打印曝光结束到打印机开始离型的间隔时间差, 默认0秒。

**离型后的静止时间:** 打印机离型后开始静止到开始回程的间隔时间差, 默认0秒。

**回程后的静止时间:** 打印机回程后开始静止到开始曝光的间隔时间差, 默认1秒。

**注明:** 本说明书上所列打印参数示例仅供参考, 实际应用中请根据个人所使用的机型、树脂 (包括类型及颜色) 等综合因素, 优先联系官方售后技术支持进行参数确认。

1. 打印机连接好WiFi后, 打开切片软件, 通过点击右上角  “进入网络管理中心” (首次使用需下载并安装 Chitu Manager) (见图4)

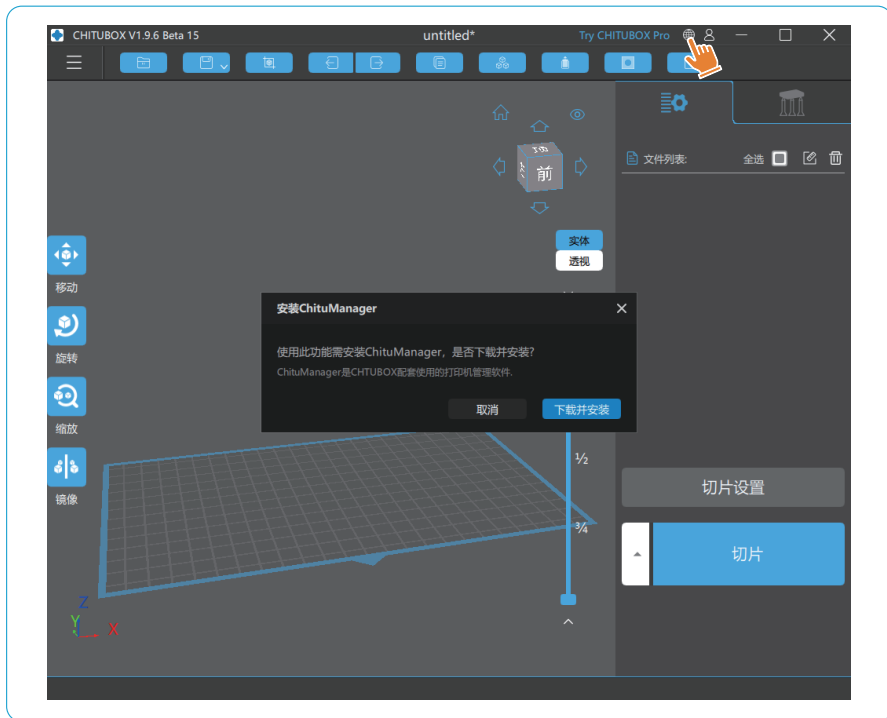

(图4)

2、进入网络管理中心后, 点击添加设备来关联打印机(保证电脑和打印机处在同一局域网), 关联设备后即可通过电脑端进行远程控制。(见图5)

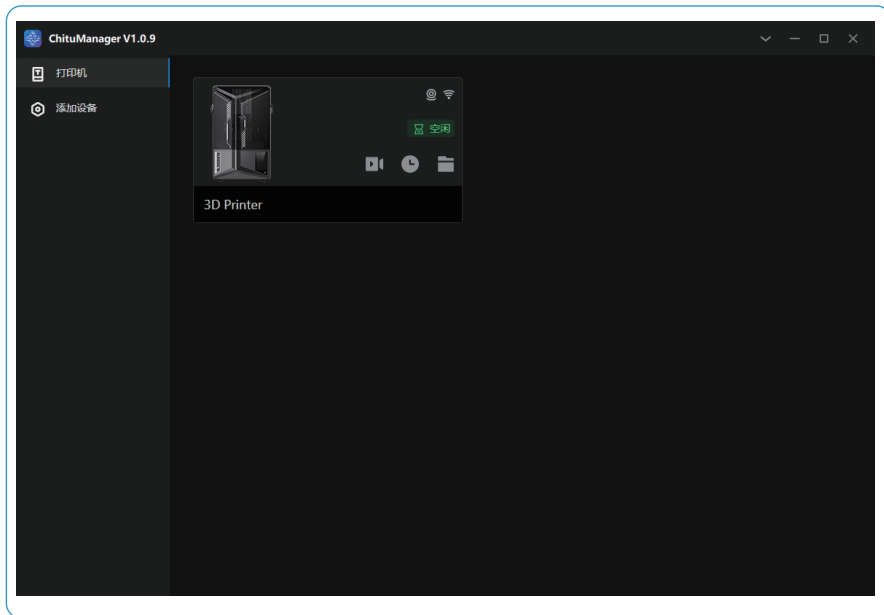

(图5)

3、在打印机管理界面可以打开摄像头实时观测打印情况,也可以控制延时摄影功能的开启或关闭。(见图6)

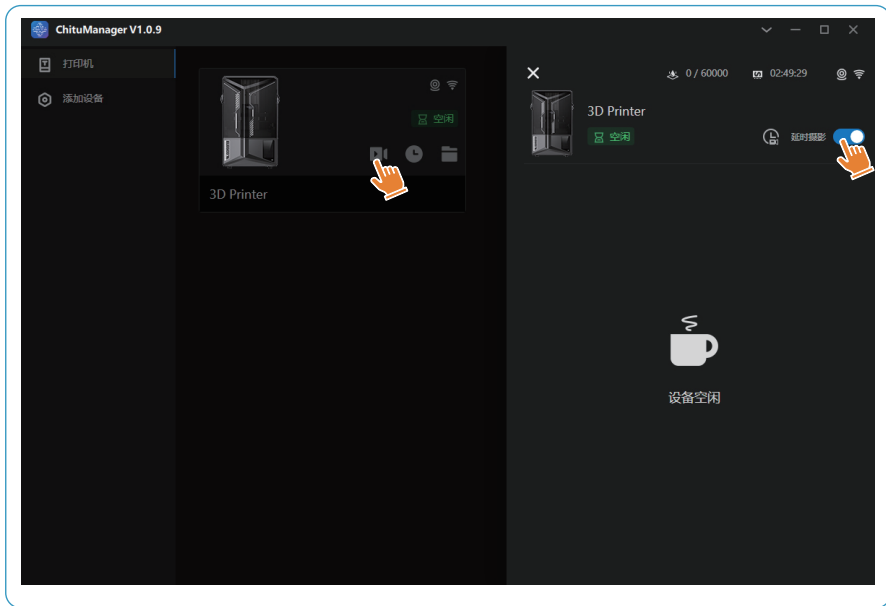

(图6)

- 请不要使用尖锐的工具清理料槽，以免损坏离型膜；
- 更换其他颜色的树脂前，请先将树脂料槽清理干净；
- 打印前后，请用纸巾或酒精清洁构建板，确保构建板无凸起或毛刺；
- 每次打印前日常检查机器的外观，各机械部件有无明显破损、缺失或异常；
- 机器打印时尽量使打印环境保持25-30摄氏度，打印室尽量通风利于机器散热和树脂气味挥发；
- 若Z轴不断产生摩擦噪音，请在丝杆导轨上涂抹润滑油，至少每2-3个月请检查涂抹一次，且随打印频率增加而增加涂抹次数；
- 如果48小时内不使用打印机，请将料槽里剩余的树脂倒回树脂瓶内并密封好。如果有残留物，请使用漏斗进行过滤再进行保存；
- 离型膜为易损件，要根据机器提示来定期更换离型膜，来保证打印成功率。
- 当移除打印平台时请小心，以防砸坏LCD显示屏，屏幕使用寿命约2000+小时，且随打印频率增加而减少，日常做好屏幕清洁工作，机器打印完及时拔掉电源。若屏幕曝光出现问题或使用寿命已至严重影响打印质量，请及时更换屏幕；

经由ELEGOO检测判定, 如您的产品无跌落、浸水、非授权拆解改装等情况, 在保修期内确定故障由材料、工艺或功能不良引起的, 在提供相应的购买凭证后, ELEGOO会进行免费维修或更换零配件。

不同系列的产品及配件享有不同的保修期限, 您可在产品保修期列表查询获得相关详细信息。

### 如设备存在以下情形, ELEGOO将有权拒绝为在质保期内的设备提供免费保修服务:

- a. 损坏由非ELEGOO授权的清洗、润滑等操作造成。
- b. 因改装拆卸、非授权维修、维护不当或由不可抗因素(如意外事故、受潮、污渍、进沙、进水、发霉、腐蚀等)、或使用第三方设备/第三方产品引起的故障或损坏(建议使用爱乐酷官方耗材)。
- c. 未按产品说明书指导的错误安装、使用和操作或滥用/误用设备包括超出工作负荷、让设备在非产品规定的工作环境下使用而造成的损坏。
- d. 无法提供有效的原购买凭证和原购买发票。
- e. 设备正常磨损、老化或因操作造成的外观划痕或瑕疵。

### 产品保修期列表:

产品保修期自您签收日算起, 如果在保修期内维修或更换了产品的部分, 则整个产品的剩余保修期将适用于此部分, 维修或更换部件不会延长保修期。

1个月内保修(人为损坏的除外) 商家承担运费; 1年内保修, 买家需承担寄回运费; 超一年提供维修服务, 买家承担所有费用。

### ELEGOO/爱乐酷主要配件零件保修说明

打印机型	配件零件	保修期
光固化机型	主板、电源、恒流板、UV灯、电控配件、电机、五金结构件、料槽 (不含离型膜)、限位开关	12个月
	(支持机型包含:Mars 2 pro、Mars 3 pro、Mars 4 DLP、 Mars 4 MAX、Mars 4、Mars 4 Ultra、Mars 5、Mars 5 Ultra、 Saturn S、Saturn 2、Saturn 8K、Saturn 3、Saturn 3 Ultra、 Saturn 4、Saturn 4 Ultra、Jupiter、Jupiter SE)	
	LCD屏、构建板、空气净化器(不包含滤芯)	6个月
	(支持机型包含:Mars 2 pro、Mars 3 pro、Mars 4 MAX、 Mars 4、Mars 4 Ultra、Mars 5、Mars 5 Ultra、Saturn S、 Saturn 2、Saturn 8K、Saturn 3、Saturn 3 Ultra、Saturn 4、 Saturn 4 Ultra、Jupiter、Jupiter SE)	

\*消耗品不在保修服务内,消耗品属于在产品运行期间内易磨损和消耗的产品部件或组件。如发生磨损和消耗,需要您自行购买更换。如有任何产品质量问题,请于签收后7个工作日内联系在线客服进行处理,超期不予退换。

**注:**ELEGOO设备提供为期一年的非人为因素损坏保修。以下配件不在保修范围内:平台贴纸、平台金属板、喷嘴、打印耗材、离型膜(FEP/PFA/ACF)、因工具划伤或摔伤的构建板、外观磕碰的料槽、溅上树脂的罩子、随机赠送的安装工具和相关配件(包括但不限于塑料铲刀、金属铲刀、刷子、清洗手套、内六角扳手、开口扳手、SD卡、U盘、USB线、过滤纸等,私自改装拆解设备不保修。

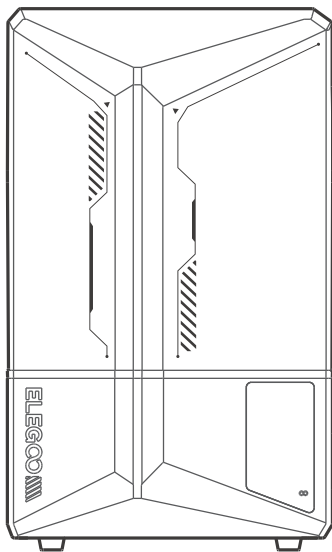

**爱乐酷 祝您打印愉快!**

---

[www.elegoo.com.cn](http://www.elegoo.com.cn)